

Sistemas Impulse™ Compact

de transporte vibratorio



Las cribas oscilantes compactas [Impulse™ Compact](#) de Key® ofrecen una solución para aquellos casos en que se necesita un transporte vibratorio electromagnético de menor tamaño. El diseño confiable y aséptico de Smart Shaker® tiene un excelente rendimiento en una amplia gama de entornos de procesamiento y proporciona velocidades de transporte flexibles así como un preciso control de alimentación. Cada criba oscilante Impulse™ Compact incluye controles que le permiten funcionar como parte de un sistema o como un equipo independiente.

- Los equipos Impulse™ Compact expanden la familia de sistemas de transporte vibratorio de Key Technology
- Las cribas oscilantes electromagnéticas Impulse™ brindan un conteo preciso y un mejor control de proceso
- Disponibilidad de conveniente variedad de anchos y largos estandarizados
- Brinda transporte simple, con control de precisión, impulsado por un eficiente sistema electromagnético
- Maximiza la seguridad de los alimentos y la calidad de los productos
- No contiene piezas deslizantes o giratorias que puedan desgastarse, ni cintas o rulemanes que puedan deteriorarse
- Todas las unidades son resistentes al polvo y a la humedad
- Ideal para aplicaciones industriales que tengan entornos de trabajo difíciles
- Lista para ser integrada al resto del equipo y satisfacer las necesidades de sistemas de empaque o procesamiento específicos
- Soluciones para una amplia variedad de aplicaciones



Flexibilidad

Cada máquina Impulse™ trae controles exclusivos de estado sólido que permiten que las amplitudes de la bandeja de transporte se extiendan de 0 a 100% a fin de ajustar la velocidad a los diferentes productos y condiciones de procesamiento. Se frecuencia y la carga de producto. Los equipos Impulse™ también son resistentes al polvo y a la humedad. Además, los controles están alojados en gabinetes clasificados como IP65, por lo que ofrecen un funcionamiento perfecto, sin problemas, en muchos entornos. Las transmisiones de las cribas oscilantes Impulse™ no llevan aceite, lo que refuerza su flexibilidad para instalaciones asépticas. Las cribas oscilantes Impulse™ se pueden integrar con líneas de empaques y procesamiento existentes, así como con toda la línea de sistemas de transporte vibratorio de Key®. La amplitud se puede controlar manualmente mediante un potenciómetro o mediante una señal externa: (0-10V) 4-20mA. Asimismo, disponemos de una amplia variedad de servicios de ingeniería de sistemas, control de procesos y verificación de las aplicaciones para necesidades de procesamiento específicas.

Soluciones inteligentes

Key® sabe que, al final del día, usted evalúa el valor de su sistema de transporte por los resultados financieros que haya obtenido. La criba oscilante electromagnética Impulse™ incrementa la rentabilidad, gracias a su preciso control de procesos y su baja necesidad de mantenimiento. Trabaje con Impulse™. ¿Puede darse el lujo de no hacerlo?

Productos Key Mexicana

Acceso II No. 01 Interior 02 • Santiago de Querétaro, Qro. • México 76130

Phone: +52 442.210.1390 • www.key.net



Transportadores vibratorios electromagnéticos Impulse™ Compact

Configuraciones estándar: Rápido envío y bajo costo

- Construcción realizada íntegramente en acero inoxidable
- Terminación aprobada para productos lácteos, carne vacuna, carne de ave
- Brazos flexibles StrongArm™ de 11 pulgadas
- Controlador de 110 voltios

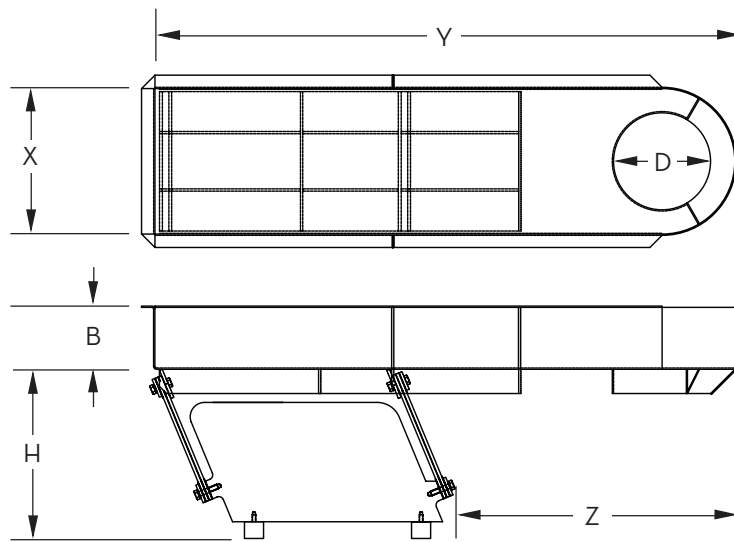

Descarga cónica

Bed Height H	Bed Depth B	Bed Width X	Bed Length Y	Overhang Z	Discharge Diameter D	Smooth SS Part #	Rigid SS Part #
14"	5"	12"	66"	41"	8"	434053	434054
14"	5"	12"	78"	48"	8"	434055	434056
14"	5"	18"	69"	44"	12"	434057	434058
14"	5"	18"	81"	52"	12"	434059	434060
17"	6"	24"	72"	37"	16"	434067	434068
17"	6"	24"	84"	49"	16"	434069	434070

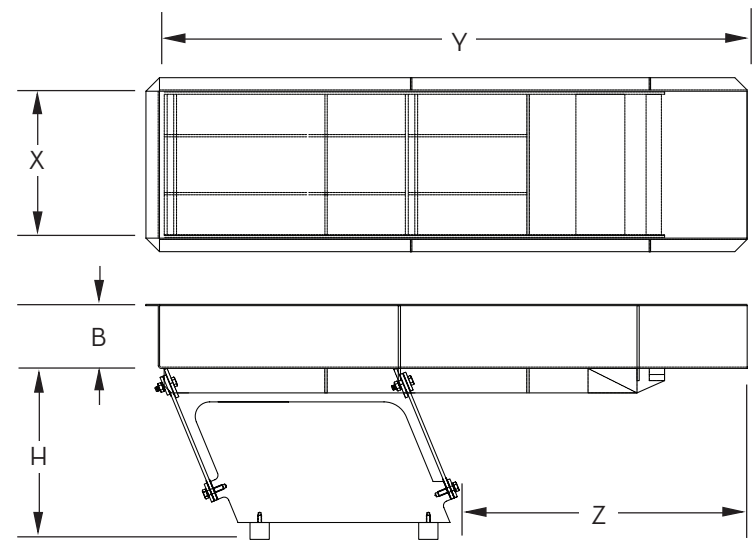

Descarga recta

Bed Height H	Bed Depth B	Bed Width X	Bed Length Y	Overhang Z	Smooth SS Part #	Rigid SS Part #
14"	5"	12"	48"	23"	434043	434044
14"	5"	12"	60"	35"	434045	434046
14"	5"	12"	72"	43"	434047	434048
14"	5"	18"	60"	35"	434049	434050
14"	5"	18"	72"	43"	434051	434052
17"	6"	24"	60"	25"	434061	434062
17"	6"	24"	72"	37"	434063	434064
17"	6"	24"	84"	43"	434065	434066

Disponemos también de un gran surtido de tamaños, configuraciones y acabados de superficie personalizados para satisfacer las necesidades propias de su línea de producción.