

Secadora Compacta



Secadora Compacta con tapa abierta

La **Secadora Compacta** de Key brinda una solución flexible para extraer el agua de una gran variedad de productos de corte en fresco, aumentando la calidad de su producto y prolongando su duración. Simple y eficiente, su diseño centrífugo tiene valores ajustables de velocidad y tiempo para optimizar el secado de vegetales de hoja, vegetales cortados y hierbas. Robusta y fiable, la Secadora Compacta funciona perfectamente con la **Lavadora de Canasta** y la **Empaquetadora AVSealer** de Key para darle una solución integral de procesamiento y empaquetado.

Flexibilidad

- Valores de velocidad de tambor y tiempo de rotación totalmente ajustables
- Tamaño pequeño y soportes de aislamiento para su ubicación práctica y movimientos fáciles
- Se incluyen tres canastas de lavado/secado; se ofrece por separado revestimiento de canasta para trozos de corte fino

Confiable

- Controles AB para un montaje y funcionamiento sistemático
- Caja de control NEMA 4x
- Sistema de transmisión por banda de sincronización para servicios pesados, confiable
- Drenaje de agua desobstruible inferior
- Garantía limitada de 1 año, no incluye piezas desgastadas y mano de obra

Rendimiento

- Capacidad de hasta 820 kg (1.800 lb) por hora
- Su mando de velocidad variable posibilita una gama de velocidades de tambor de hasta 850 rpm
- El eficiente freno electrónico detiene el tambor en menos de 4 segundos
- Alturas de carga de canasta ergonómica
- Dimensionada para pesos seguros de carga de hasta 13,6 kg (30 lbs)
- Su dispositivo de bloqueo de seguridad impide que se abra la puerta hasta que el tambor se haya detenido
- Hecha en acero inoxidable para servicio de lavado



Secadora Compacta y Sistema de Lavado de Key

Especificaciones de la Secadora Compacta

- Pieza N° 840381 de Key1

Canasta

- 44 litros (11,6 galones)
- Plástico moldeado apto para alimentos
- Apertura promedio 7,5 mm x 9 mm
- (19/64" x 23/64"), 47% de espacio abierto
- La Secadora Compacta se entrega con tres canastas

Velocidad de tambor

- De 0 a 850 rpm

Potencia

- Motor de 0,75 kw (1 hp)
- 230 voltios, monofásico, 20 amperes

Material

- Acero inoxidable

Peso

- 116 kg (255 lbs)

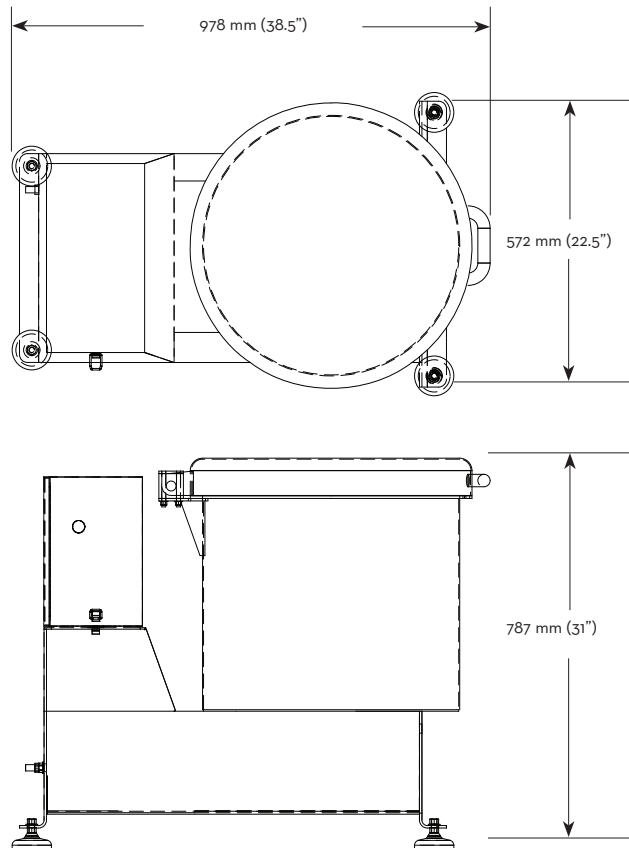

Capacidad kg/h (lb/h)

Producto	Peso de la canasta kg (lb)	Tiempo de secado (segundos)			
		30	60	90	120
Lechuga cortada/repollo en juliana	10.9 (24)	700 (1545)	455 (1000)	340 (750)	270 (600)
Lechuga cortada	9.1 (20)	580 (1275)	375 (825)	285 (625)	225 (500)
Lechuga romana cortada	8.2 (18)	520 (1150)	340 (750)	250 (550)	205 (450)
Espinaca	6.4 (14)	410 (900)	260 (575)	215 (475)	170 (375)
Mezcla de primavera	5.4 (12)	350 (775)	225 (500)	170 (375)	135 (300)
Vegetales cortados	12.7 (28)	815 (1800)	535 (1175)	400 (875)	315 (700)
Hierbas	3.6 (8)	225 (500)	150 (325)	115 (250)	90 (200)

Parámetros constantes: Tiempo promedio de carga y descarga = 9 s cada uno, Tiempo de arranque = 8 s total.

Pieza N° Descripción

023737	Canasta azul, diámetro 490 mm (19"), altura 430 mm (17"), plástico apto para alimentos
027286	Revestimiento de canasta, 420 mm x 350 mm (16,5" x 13,75"), poliéster de 1000 micrones

Llame a Key para averiguar precio y condiciones de entrega

Especificaciones del revestimiento de canasta

- Fibra: Monofilamento de poliéster
- Abertura de malla: 1000 micrones
- Conteo de hilos: 6,7 por cm (17 por pulgada)
- Diámetro del hilo: 508 micrones
- Área abierta: 45%
- Acabado: Banda transportadora/apta para alimentos lavados

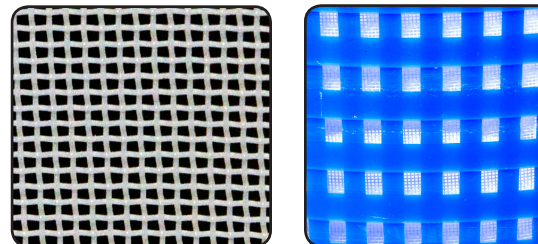

Canasta con Revestimiento Instalado